

# НАСОСЫ ЦЕНТРОБЕЖНЫЕ ЗГМ-2М (ЗЕМЛЕСОСЫ) И НАСОСНЫЕ АГРЕГАТЫ НА ИХ ОСНОВЕ

## Описание

**Назначение:** насосы центробежные ЗГМ-2М (землесосы) и агрегаты электронасосные на их основе предназначены для откачки загрязненных вод, а также для отсоса и транспортировки размытой породы при строительстве угольных разрезов, специальных котлованов. Конструкция землесоса позволяет использовать его на откачке разжиженного грунта с твердыми включениями по наибольшему диаметру, не превышающему 180 мм.

**Насосы центробежные ЗГМ-2М (землесосы) и агрегаты электронасосные на их основе применяются** на алмазо- и золотодобывающих предприятиях, технологических линиях дробления, обогащения полезными ископаемыми и т.п.

**Насос центробежный ЗГМ-2М (землесос)** - центробежный горизонтальный насос консольного типа, с рабочим колесом одностороннего входа с некоторыми конструктивными особенностями, необходимыми для работы и в тяжелых условиях откачки грунта, растворов, глины, песка.

**Основные узлы:** наружный корпус улиткообразной формы, станина с фланцем, вал в сборе.

В корпусе расположены внутренний корпус, рабочее колесо, броневые диски. Рабочее колесо, имеет три лопасти и способно пропустить с пульпой твердые включения диаметром до 180 мм. Ступица имеет резьбовое отверстие для посадки колеса на вал.

**Материал деталей рабочей полости насосов центробежных ЗГМ-2М (землесосов):** рабочее колесо, внутренний корпус, бронедиск, патрубок защитный изготовлены из износостойкого сплава ИЧХ28Н2. Характер уплотнения вала грунтового насоса типа ЗГМ-2М - мягкий сальник с подачей промывочной воды.

Насосы центробежные ЗГМ-2М (землесосы) и агрегаты электронасосные на их основе выпускаются в климатическом исполнении УХЛ и категории размещения при эксплуатации 4 по ГОСТ 15150-69.

Насосы центробежные ЗГМ-2М (землесосы) и агрегаты электронасосные на их основе соответствуют требованиям, предусмотренным ТУ 3631-011-71868127-12.

## Технические характеристики насоса центробежного ЗГМ-2М (землесоса)

Наименование показателя	Норма для типа
Производительность, м <sup>3</sup> /ч	1900
Напор, м	58
КПД, %	72
Диаметр всасывающего патрубка, мм	350
Размер напорного патрубка, мм	260 x 310
Диаметр рабочего колеса, мм	850
Ширина выхода рабочего колеса, мм	200
Электродвигатель, тип:	A4-450У-8МУЗ
мощность, кВт	630
частота вращения, об/мин.	750
напряжение, В	6000
Габаритные размеры:	
длина, мм	2120
ширина, мм	1640
высота, мм	1575
Масса насоса, кг	3900
Масса агрегата, кг	7815

## Перечень быстроизнашивающихся запасных частей насоса центробежного ЗГМ-2М (землесоса)

№	Наименование детали	Материал
1.	Колесо рабочее	ИЧХ28Н2
2.	Бронедиск задний	
3.	Бронедиск передний	
4.	Корпус внутренний	
5.	Броня защитная нижняя	
6.	Броня защитная верхняя	

### Общий вид насоса центробежного ЗГМ-2М (землесоса)

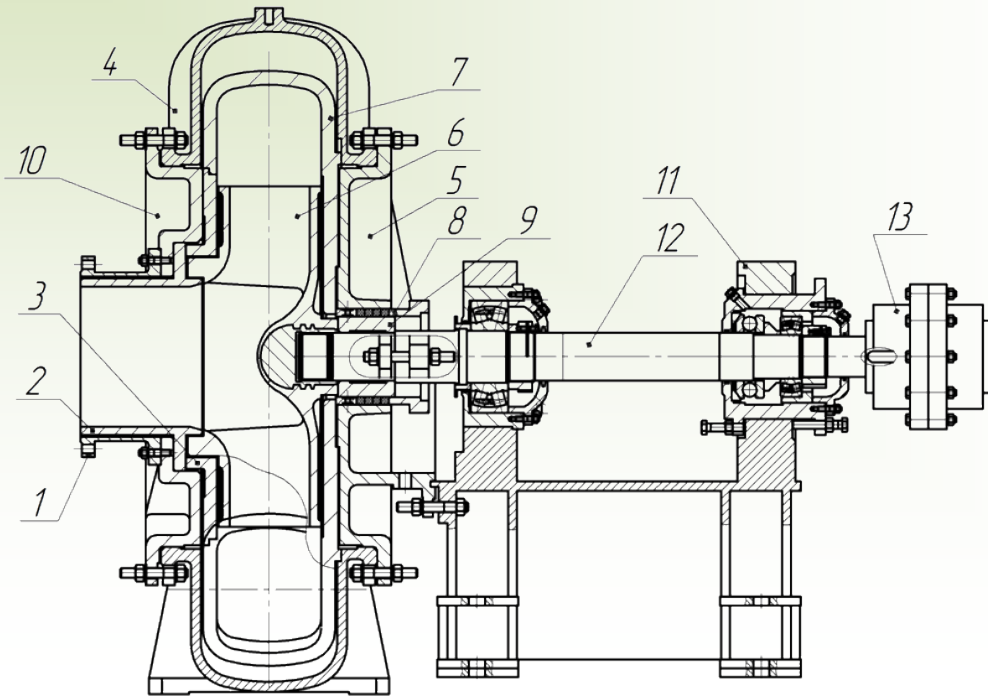

- 1 - Патрубок всасывающий; 2 - Патрубок защитный; 3 - Бронедиск передний; 4 - Корпус наружный; 5 - Крышка задняя;  
 6 - Колесо рабочее; 7 - Корпус внутренний; 8 - Крышка сальника; 9 - Втулка защитная; 10 - Крышка передняя; 11 - Корпус станина;  
 12 - Вал в сборе; 13 - Муфта зубчатая.

### Габаритный чертеж насоса центробежного ЗГМ-2М (землесоса)

